

# MGS

## MIKRONISIERER

### Technische Daten

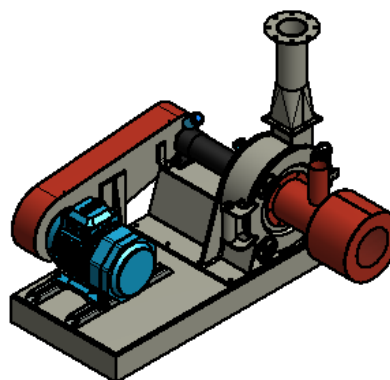
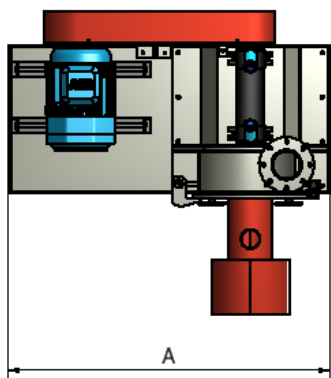
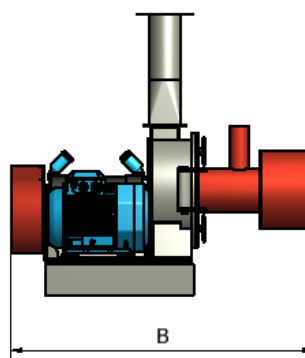
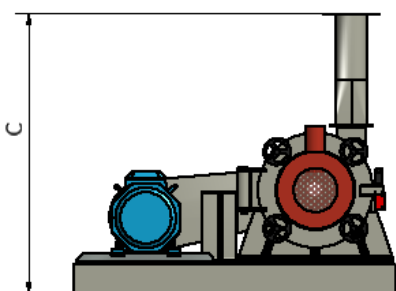

Mikronisierer			MGS 30	MGS 40
Ausmaß	a	mm	1070	1450
Ausmaß	b	mm	1120	1370
Ausmaß	c	mm	1250	1405
Gesamtgewicht		kg	550	800
<b>Installierte Nennleistung</b>				
Mahlung		kW	11	18.5 ÷ 22

Die angegebenen Daten sind rein hinweisend Gewichte, Ausmaße und Leistungen können von GTS ohne Vorankündigung verändert werden